

Cruiser_{GT} 500/550 - "SPEEDRIBS" - חדש

מערבולות שפת הזרימה הנקראות גם גרר טפיל מגבילות את ביצועי המצנח, מעלות את צריכת הדלק ופוגעות במהירות הטיסה. בכדי לנצל במלואה את צורת פרופיל הכנף של הקרוזר, פותחו "צלעות המהירות" (SPEEDRIBS). צלעות נוספות אלה מחליקות ומישרות את איזור שפת הזרימה של המצנח, מפחיתות את הגרר הטפיל, משפרות ביצועים, התנהגות וניהוג. מעבר לשיפור הביצועים, הצלעות משפרות גם את נראות המצנח ו"חלקות" המעטפת בחלקו האחורי.

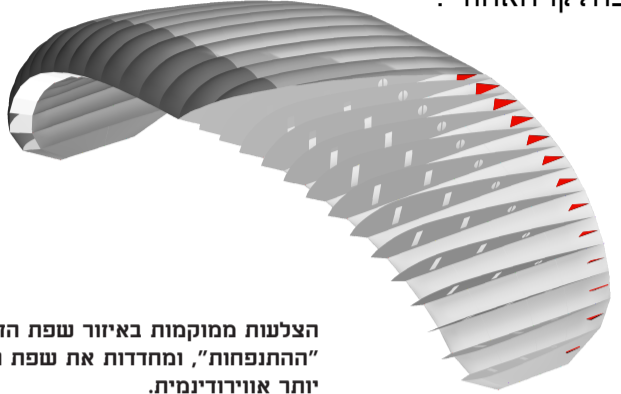

הצלעות ממוקמות באיזור שפת הזרימה, במרכז כל תא, מפחיתות את "ההתנפחות", ומחדדות את שפת הזרימה לצורה נקיה עם זרימת אוויר יותר אווירודינמית.

מערבולות שפת הזרימה, עם וללא "צלעות המהירות"

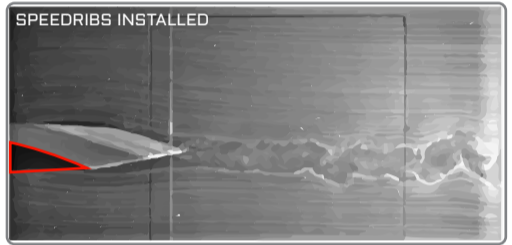
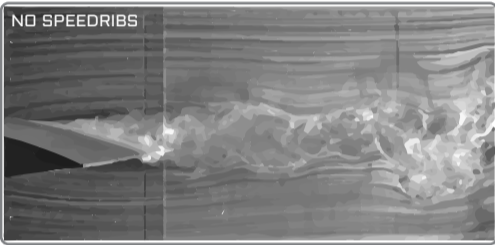

צורת שפת הזרימה וללא "צלעות המהירות"

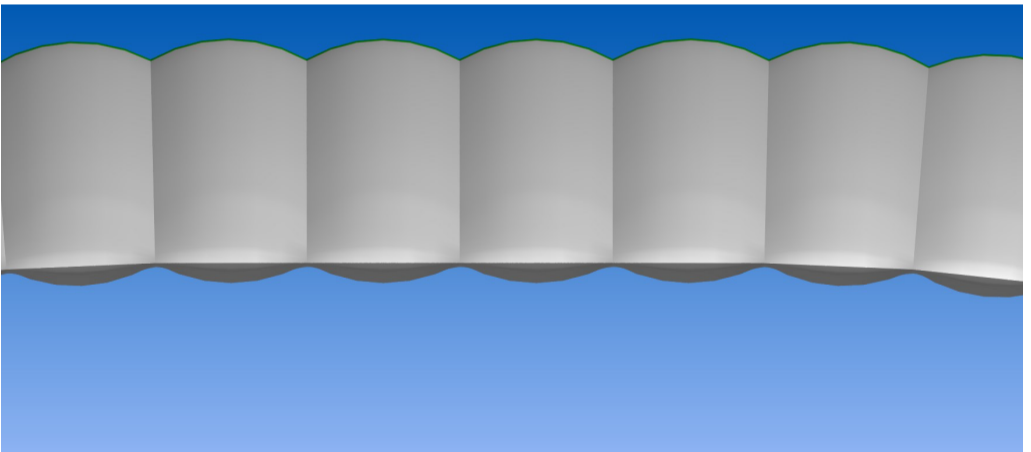

צורת שפת הזרימה עם "צלעות המהירות"

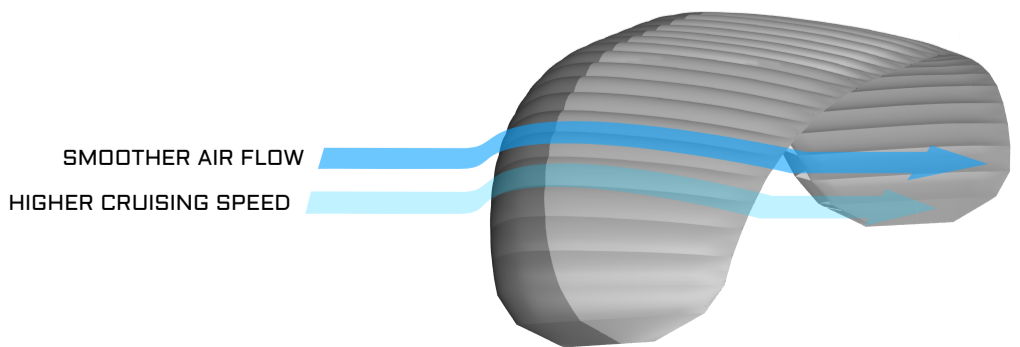
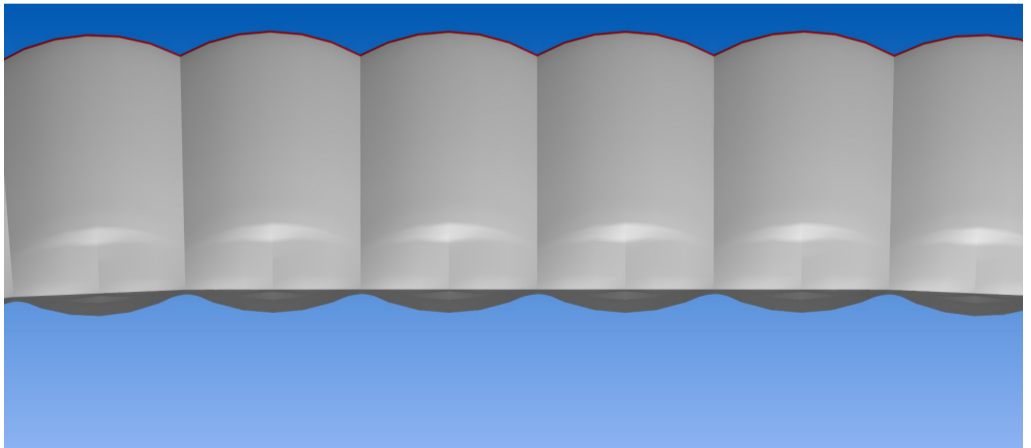

SMOOTHER AIR FLOW

HIGHER CRUISING SPEED